

## Description

Cet accessoire puissant permet de couler le béton précisément là où vous le souhaitez. Conçue pour durer, la pompe à béton achemine le béton horizontalement jusqu'à une distance de 75 m et verticalement sur une hauteur de deux étages. Le flexible peut facilement être acheminé par de petites ouvertures, sous des terrasses, à travers des buissons et autour d'autres obstacles courants. Cet accessoire protège les pelouses et les canalisations souterraines des dégâts causés par les camions malaxeurs.

## Dimensions

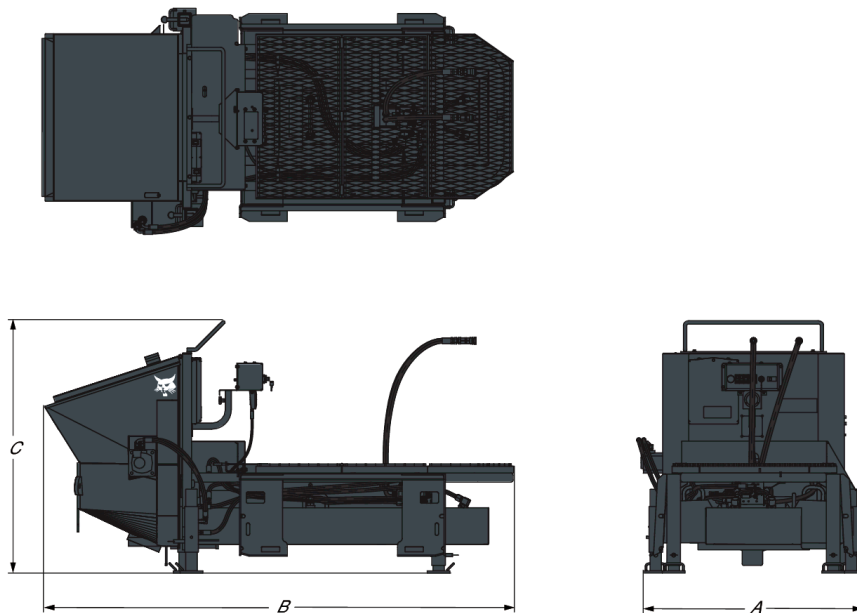

Description	Référence	Longueur hors tout (mm)	Largeur hors tout (mm)	Hauteur hors tout (mm)
Pompe à béton	7108693	1216.0	2615.0	1406.0

## Poids

Description	Référence	Poids en ordre de marche (kg)	Poids à l'expédition (kg)
Pompe à béton	7108693	998.0	998.0

## Caractéristiques et performances

Description	Référence	Capacité de la trémie (m3)	Hauteur de pompage verticale	Distance de pompage horizontale	Débit de pompage (m3/h)	Plage de débit [MIN.]
Pompe à béton	7108693	280.0	0.0-15.0	0.0-75.0	13.0-23.0	56.0-151.0

## Caractéristiques principales

- Tous les composants de la pompe sont protégés et facilement accessibles pour le réglage et l'entretien.
- Panneau de commande pivotant pour une utilisation facile d'un côté ou de l'autre de la pompe.
- Grille de protection pour empêcher les corps étrangers volumineux de se mélanger au béton.

- Châssis de fixation de chaque côté de la pompe pour un positionnement facile de la pompe et une utilisation aussi bien par la droite que par la gauche.
- Protège les conduites souterraines des dégâts causés par les camions malaxeurs.
- Évite de faire passer les camions malaxeurs sur les trottoirs et les allées. Évite la formation d'ornières dans les sols tendres.
- Le flexible peut facilement être acheminé par de petites ouvertures, sous des terrasses, à travers des buissons et des rivières, autour d'arbres et de bâtiments et par dessus des obstacles.

## Applications

- Construction et démolition
- Travaux sur route, recyclage et nettoyage

## Chargeuses approuvées

Description	Référence	Approuvé avec les chargeuses	Informations techniques
Pompe à béton	7108693	S630-E, S850-E, S650-E, T650-E, S770-E, T770-E, A770-E, S550-B, S570-B, S590-B, S630-E2, S650-E2, T650-E2, S770-E2, T770-E2, A770-E2, S850-E2, S550-E2, S570-E2, S590-E2, T590-L, T590-E2, S630-B, S650-B, S770-B, S850-B, T650-B, T770-B, A770-B, T870-E2, T870-B	-

## Options pour accessoires compatibles avec les chargeuses

Description	Référence	Approuvé avec l'accessoire	Informations techniques
Kit de système de déversement pour pompe à béton	6906079	7108693 POMPE A BETON	-
Kit de projetage pour pompe à béton	6906861	7108693 POMPE A BETON	-
Radiocommande pour pompe à béton	6906813	7108693 POMPE A BETON	-